

丸管、半丸管



仕様寸法表

(単位 mm)

名称	寸法	A	H	T	D	鉄筋本	重量 kg
丸管	900	900	600	60	1.020	5×3	250
	750	750	600	55	860	4×3	190
	600	600	600	50	700	4×3	125
半丸管	900	900	300	60	1.020	5×2	125
	750	750	300	55	860	4×2	95
	600	600	300	50	700	4×2	62

丸管、半丸管

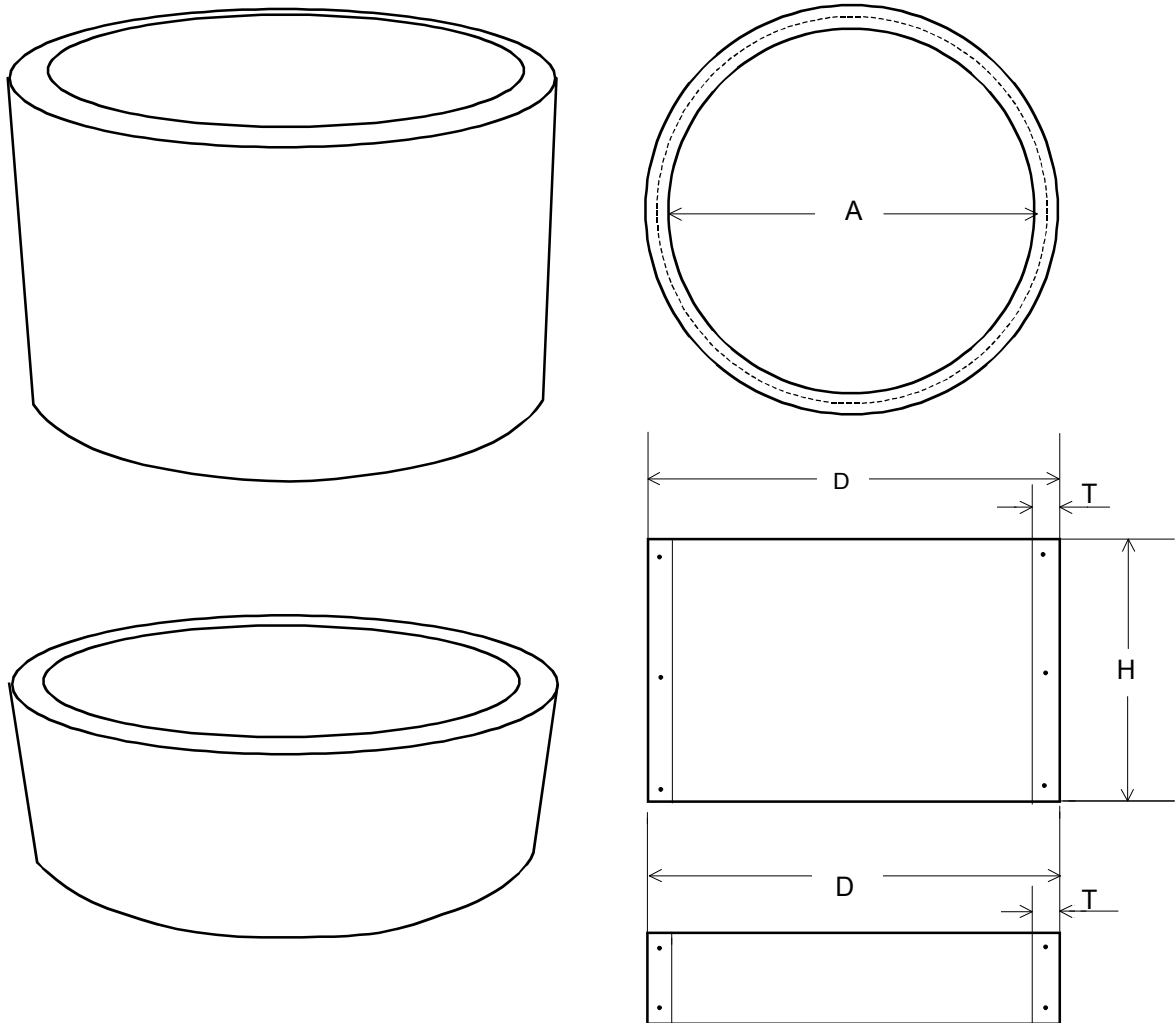

仕様寸法表

(単位 mm)

名称	寸法	A	H	T	D	鉄筋本	重量 kg
丸管	900	900	600	60	1.020	5×3	250
	750	750	600	55	860	4×3	190
	600	600	600	50	700	4×3	125
半丸管	900	900	300	60	1.020	5×2	125
	750	750	300	55	860	4×2	95
	600	600	300	50	700	4×2	62